



## TSO

### Перфорированный потолочный диффузор

#### Описание

Перфорированный потолочный диффузор Systemair TSO с камерой статического давления в качестве дополнительного приспособления. TSO может быть снабжен экранирующим устройством SSO в качестве дополнительного устройства.

#### Назначение

TSO-приточно-вытяжной диффузор, разработанный для потолочного крепления. TSO имеет переднюю перфорированную пластину и соединительную муфту с резиновым уплотнением, проверенным на герметичность. TSO имеет очень высокую эжекцию, что позволяет получить максимально допустимую разницу температур  $\Delta T$  10 °C. Картина воздухораспределения может быть изменена при использовании экранирующего устройства SSO на одно-, двух и трех стороннее распределение. Распределительное устройство регулируется.

#### Конструкция

TSO изготовлен из стали и покрашен белой порошковой краской (RAL 9010-80) и поставляется в следующих типоразмерах:  $\varnothing 100$ ,  $\varnothing 125$ ,  $\varnothing 160$ ,  $\varnothing 200$ ,  $\varnothing 250$ ,  $\varnothing 315$  и  $\varnothing 400$  мм.

#### Монтаж

Диффузор устанавливается непосредственно на спиральный воздуховод и крепится при помощи заклепок. Или крепится к камере статического давления, причем длина прямого воздуховода до камеры статического давления должна составлять 4 диаметра воздуховода.

#### Принадлежности

Декоративная панель	SSO
Пластина для подвесн.потолка	TPP
Камера статического давления	PER



#### На графиках:

Объем воздуха (л/сек и м<sup>3</sup>/час), общее давление (Па) и уровень звукового давления (дБ(A)).

#### Размеры

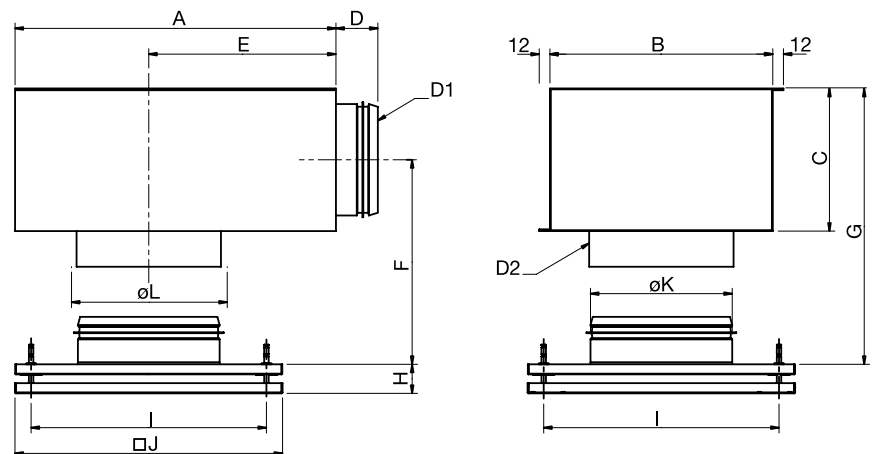

	A	B	C	D	E	F	G	H	J	$\varnothing K$	D1	D2	L
TSO 100	-	-	-	-	-	-	-	33-53	300	99	-	-	107
TSO 125 + PER 100-125	320	250	150	47	185	128	203	33-53	300	124	99	127	132
TSO 160 + PER 125-160	360	250	160	47	210	133	213	33-53	300	159	124	162	167
TSO 200 + PER 160-200	450	300	195	47	280	158	256	33-53	400	199	159	202	207
TSO 250 + PER 200-250	500	350	250	54	305	185	310	33-53	595	249	199	252	257
TSO 315 + PER 250-315	565	450	300	54	330	210	360	33-53	595	314	249	317	322
TSO 400 + PER 315-400	620	550	400	54	360	280	480	33-53	595	399	314	402	407

#### Код заказа

TSO-160  
 TSO \_\_\_\_\_  
 Диаметр присоединения \_\_\_\_\_

TSO																		
Размер	Арт					Расход воздуха (м³/ч, л/с) и длина струи $l_{0,2}$ (м)								ΔP <sub>t</sub> Падение давления (Па)				
	TSO	TPP-600	TPP-625	PER	SSO	м³/ч		л/с		м				20-25	30	35-40		
100	6469				6141	2	2	3							11	24	41	
125	6094	6260	1999	6522	6141	1	2		3						6	22	52	
160	6095	6227	2067	6523	6141			2	3	4					11	26	56	
200	6096	6228	2068	6524	6142				2	3		5			13	31	67	
250	6097			6525	6143					3	3	4			15	18	37	
315	6098			6526	6143						2	3	5		10	22	58	
400	6099			6527	6143							3	4	4	12	34	54	
						м³/ч	80	120	160	250	375	400	600	1000	1250	20-25	30	35-40
						л/с	22	33	44	69	104	111	167	278	347	дБ(А)		

Не доступен

### Приточный воздух

#### Уровень звуковой мощности, L<sub>w</sub>

 $L_w$  (дБ) = L<sub>pA</sub> + K<sub>ок</sub> (L<sub>pA</sub> = из графика K<sub>ок</sub> = из таблицы)

#### Корректирующий коэффициент K<sub>ок</sub>

	Октавные полосы частот, Гц							
	63	125	250	500	1k	2k	4k	8k
TSO 100	14	-3	-5	-2	3	-1	-11	-18
TSO 125	14	-3	-4	-1	2	-2	-12	-19
TSO 160	11	-4	-4	-1	2	-2	-16	-20
TSO 200	9	-4	-6	-1	2	-5	-18	-21
TSO 250	8	-4	-6	-1	2	-5	-18	-21
TSO 315	8	-4	-5	-1	3	-6	-18	-21
TSO 400	7	-3	-6	-1	4	-6	-18	-23
TSO 125 + PER	17	6	8	-2	-3	-10	-16	-16
TSO 160 + PER	16	6	8	0	-3	-10	-17	-18
TSO 200 + PER	16	6	4	0	-2	-7	-13	-16
TSO 250 + PER	17	8	2	1	-3	-10	-14	-16
TSO 315 + PER	14	7	2	1	-2	-7	-16	-14
TSO 400 + PER	18	9	3	1	-4	-8	-13	-15
Toleranz	±6	±3	±2	±2	±2	±2	±3	±4

### Выбросной воздух

#### Уровень звуковой мощности, L<sub>w</sub>

 $L_w$  (дБ) = L<sub>pA</sub> + K<sub>ок</sub> (L<sub>pA</sub> = из графика K<sub>ок</sub> = из таблицы)

#### Корректирующий коэффициент K<sub>ок</sub>

	Октавные полосы частот, Гц							
	63	125	250	500	1k	2k	4k	8k
TSO 100	7	3	5	-1	-5	-10	-11	-16
TSO 125	7	2	5	0	-4	-10	-13	-16
TSO 160	7	3	4	-1	-4	-12	-15	-18
TSO 200	7	5	5	-2	-5	-12	-15	-12
TSO 250	8	5	6	-2	-6	-12	-14	-12
TSO 315	7	6	7	-3	-7	-14	-13	-10
TSO 400	7	6	9	-3	-6	-15	-14	-13
TSO 125 + PER	13	3	8	-4	-7	-10	-11	-13
TSO 160 + PER	17	5	8	-3	-5	-11	-13	-13
TSO 200 + PER	15	9	5	-3	-3	-10	-12	-10
TSO 250 + PER	16	8	1	-2	-4	-8	-11	-13
TSO 315 + PER	13	6	0	-1	-4	-7	-11	-11
TSO 400 + PER	17	5	-2	1	-3	-6	-12	-14
Toleranz	±6	±3	±2	±2	±2	±2	±3	±4

### Приточный и выбросной воздух

#### Снижение уровня шума, ΔL (дБ)

	Октавные полосы частот, Гц							
	63	125	250	500	1k	2k	4k	8k
TSO 100	18	15	11	5	2	1	-	-
TSO 125	16	14	9	4	1	-	-	-
TSO 160	15	13	7	3	-	-	-	-
TSO 200	13	9	6	2	-	-	-	-
TSO 250	12	8	4	1	-	-	-	-
TSO 315	10	6	4	1	-	-	-	-
TSO 400	9	6	4	1	-	-	-	-
TSO 125 + PER	23	17	12	15	7	9	9	11
TSO 160 + PER	18	16	11	15	9	12	11	11
TSO 200 + PER	20	14	12	16	10	10	10	10
TSO 250 + PER	17	12	12	14	11	9	10	10
TSO 315 + PER	17	12	13	13	11	7	10	10
TSO 400 + PER	17	11	13	13	7	7	10	13

### Дальность выброса струи TSO

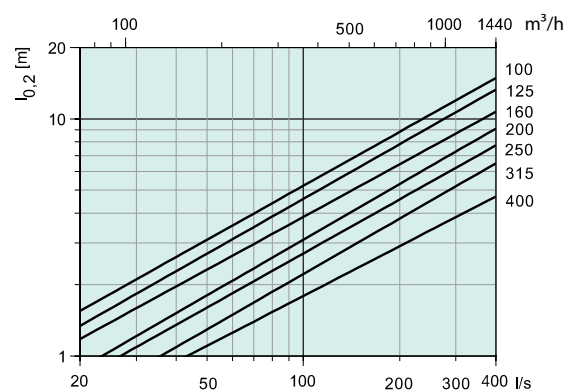

Диаграммы

Приточный воздух

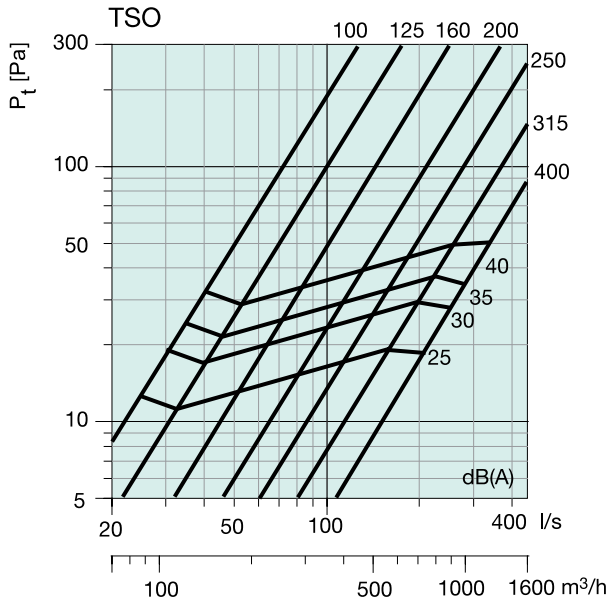

Выбросной воздух

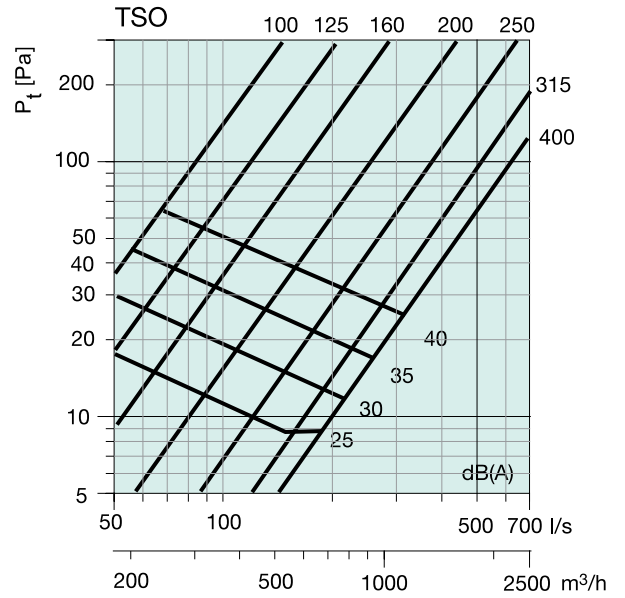

Приточный воздух

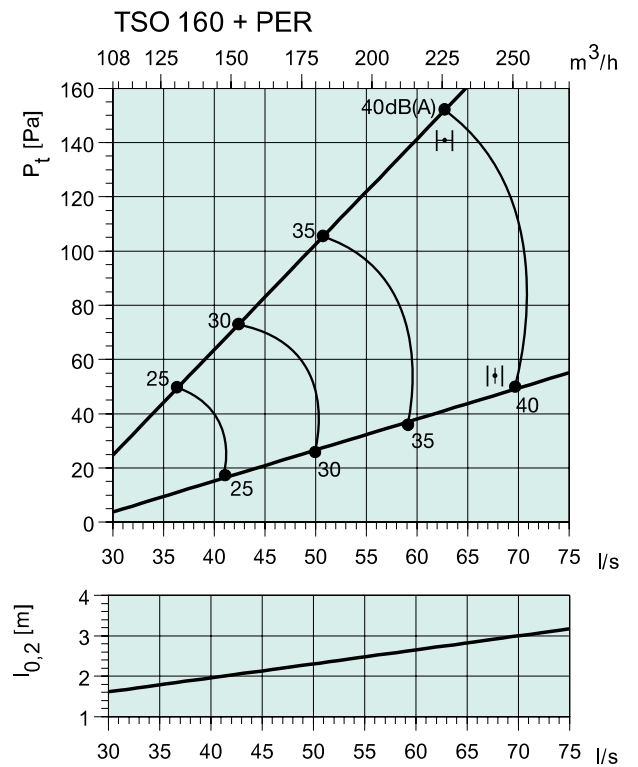
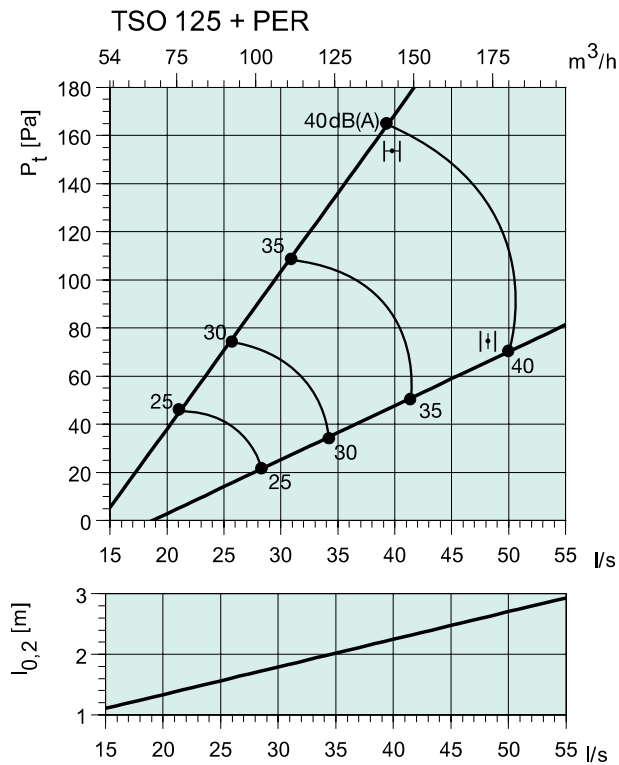

Диаграммы

Приточный воздух

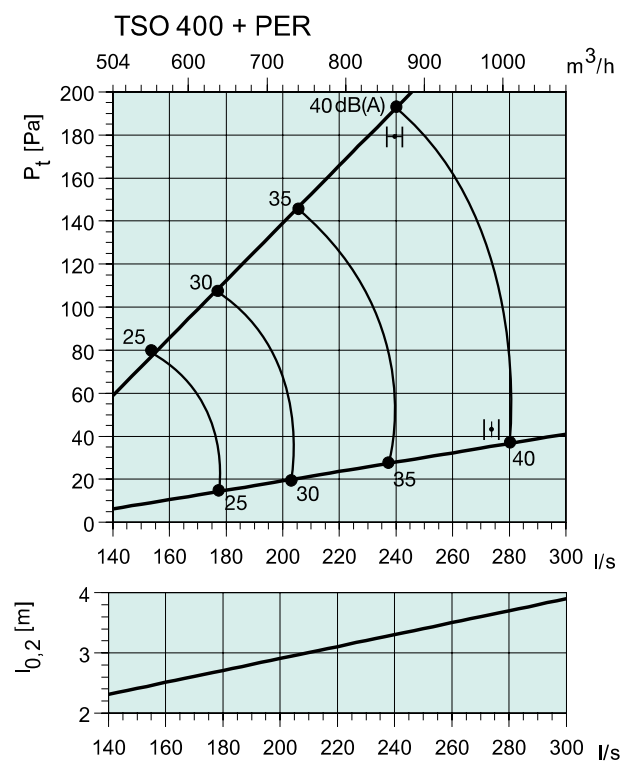
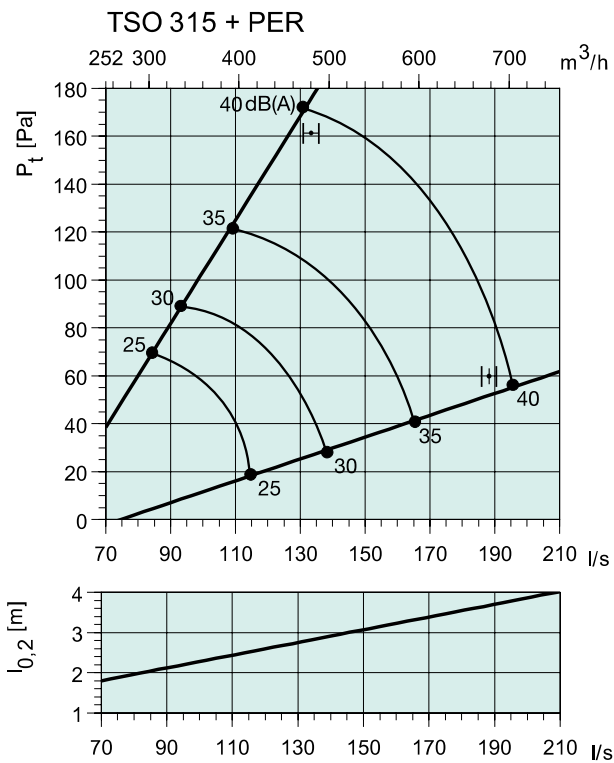
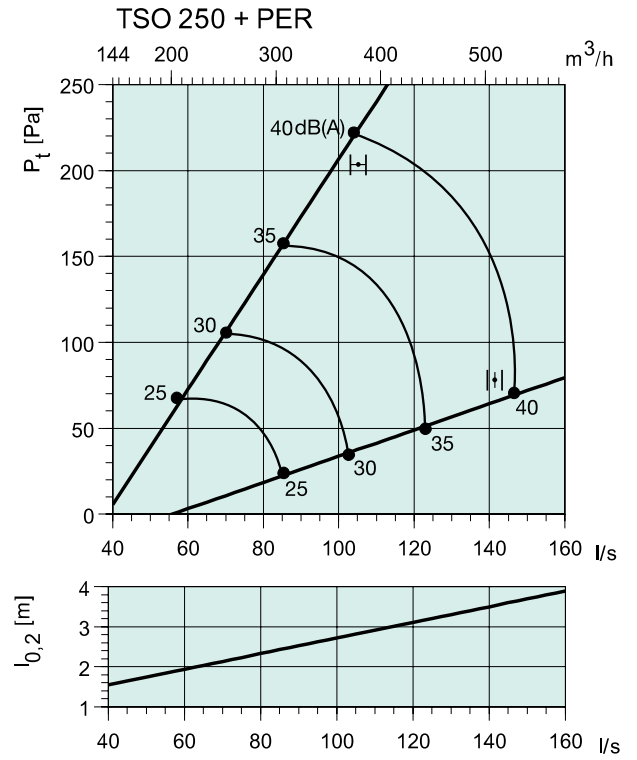
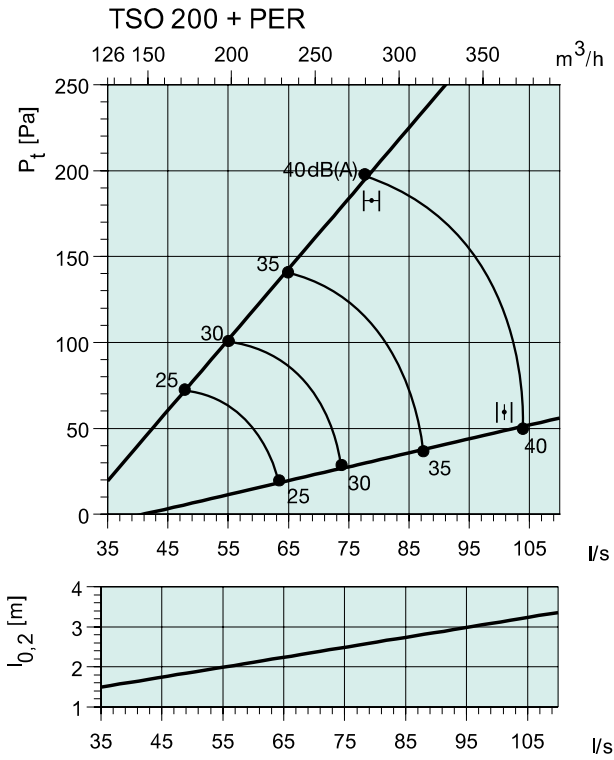

Диаграммы

Выбросной воздух

