



TFF

Круглый приточный диффузор для потолочного или настенного монтажа

Назначение

TFF- это приточный диффузор для потолочной установки. TFF состоит из впускного конуса и центрального диска со звукоизоляционной вставкой. Техническая спецификация диффузора обеспечивает широкий спектр применения. Расход воздуха и перепад давления могут быть плавно настроены, путем вращения центрального диска. Данный диффузор имеет экранирующее устройство для получения направленного (180°) распределения и возможность регулировки зазора. При использовании экранирующего устройства может быть выбрана как концентрическая, так и эксцентрическая распределительная модель.

Конструкция

TFF изготовлен из стали и покрыт белой порошковой краской (RAL 9010-80). Поставляется в следующих диаметрах: $\varnothing 80$, $\varnothing 100$, $\varnothing 125$, $\varnothing 160$ и $\varnothing 200$.

Монтаж

TFF легко устанавливается либо в монтажную раму, либо непосредственно в воздуховод с фиксацией распорными пружинами. Если TFF крепится к камере статического давления, то длина прямого воздуховода до камеры статического давления должна составлять не менее 4-х диаметров воздуховода.

Размеры

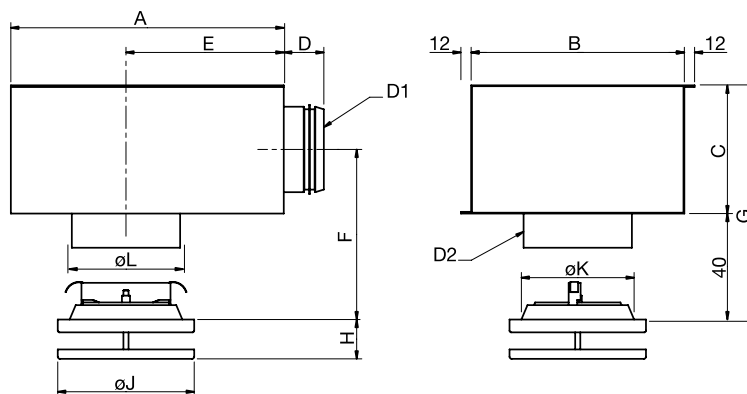

	A	B	C	D	E	F	G	H	J	K	D1	D2	ØL (Loch-Ø)
TFF 080	-	-	-	-	-	-	-	26-56	106	80	-	-	87
TFF 100	-	-	-	-	-	-	-	26-56	135	100	-	-	107
TFF 125+PER 100-125	320	250	150	47	185	115	190	26-56	160	125	99	127	132
TFF 150+PER 125-160	-	-	-	-	-	-	-	26-56	191	149	-	-	157
TFF 160+PER 125-160	360	250	160	47	210	120	200	26-56	196	159	124	162	167
TFF 200+PER 160-200	450	300	195	47	280	138	235	29-59	238	200	159	202	207

Принадлежности

Крепежные кольца RFP, RFU
Камера статического давления PER



Таблица подбора

В таблице подбора вы найдете общую информацию о продукте. Более подробную информацию смотрите в программе подбора ADP Selection.

На графиках:

Объем воздуха (л/сек и м³/час), общее давление (Па), длина струи (l_{0,2}) и уровень звукового давления (дБ(A)) для воздушных зазоров 10, 20 и 30 мм.

Код заказа TFF-125

TFF Приточный _____
Диаметр присоединения _____

TFF														
Размер	Арт				Расход воздуха (м³/ч, л/с) и длина струи I _{0,2} (м)							ΔP _t - Падение давления (Па)		
	TFF	PER	RFP	RFU										
80	6089			6129	2	4	5					6	45	65
100	6090		6125	6130		2	2	3				14	33	57
125	6091	6522	6126	6131				4	5	6		19	43	80
150	7509			6132				3	3	4		14	34	69
160	6092	6523	6127	6134				3	4	5		13	34	70
200	6093	6524	6128	6135					3	4	6	5	29	78
				м³/ч	30	60	75	85	115	165	265	20-25	30	35-40
				л/с	8	17	21	24	32	46	74	дБ(А)		

Не доступен

Размер	Зазор (мм)	10	15	20
TFF 100	к-коэф.	5,6	7,2	7,2
TFF 125	к-коэф.	5,2	8,0	8,1
TFF 150/160	к-коэф.	6,6	8,4	11,2
TFF 200	к-коэф.	8,7	12,0	15,5
С экранирующим устройством, 180°				
TFF 100	к-коэф.	2,4	2,8	2,8
TFF 125	к-коэф.	3,4	4,2	5,2
TFF 150/160	к-коэф.	3,7	5,0	6,4

Снижение уровня шума, ΔL (дБ)

TFF	Октавные полосы частот, Гц							
	63	125	250	500	1k	2k	4k	8k
080	24	19	15	11	2	3	6	7
100	22	17	13	10	2	2	7	8
125	18	16	12	8	3	3	7	8
150/160	18	15	11	9	4	5	7	9
200	16	13	9	7	5	5	8	8
125+PER	22	17	13	16	8	9	11	13
150/160+PER	20	17	12	15	9	11	12	13
200+PER	19	15	12	16	11	12	11	12

Уровень звуковой мощности, L_w

L_w (дБ) = L_{pA} + K_{ок} (L_{pA} = из графика K_{ок} = из таблицы)

Корректирующий коэффициент K_{ок}

TFF	Октавные полосы частот, Гц							
	63	125	250	500	1k	2k	4k	8k
080	16	9	6	0	-3	-11	-16	-20
100	19	8	6	1	-7	-15	-19	-21
125	24	10	4	-2	-8	-15	-20	-19
150/160	23	11	5	-2	-9	-14	-18	-23
200	19	9	8	0	-7	-13	-17	-21
125+PER	14	8	9	-1	-5	-11	-15	-17
150/160+PER	15	7	10	-1	-7	-15	-18	-21
200+PER	18	8	7	-1	-4	-11	-13	-15
Допуск	±6	±5	±2	±2	±2	±2	±2	±3

Диаграммы

