

ДИФFUЗОР С ЗАЩИТНОЙ РЕШЕТКОЙ (EMB)

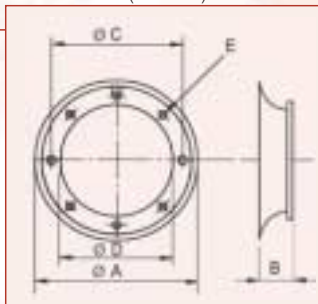
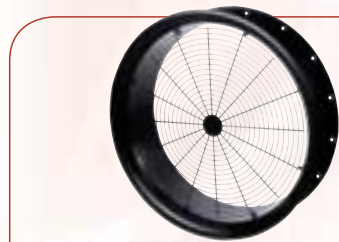

Модель	Ø A	B	Ø C	Ø D	E
EMB-315T	426	165	355	320	8x10
EMB-355T	435	165	395	359	8x10
EMB-400T	507	165	450	401	8x12
EMB-450T	555	165	500	450	8x12
EMB-500T	617	165	560	504	12x12
EMB-560T	674	165	620	560	12x12
EMB-630T	734	165	690	630	12x12
EMB-710T	815	250	770	710	16x12
EMB-800T	905	250	860	800	16x12
EMB-900T	1005	250	970	900	16x15
EMB-1000T	1105	250	1070	1000	16x15
EMB-1250T	1355	250	1320	1250	20x15

Диффузор устраняет турбулентность воздушного потока на входе в вентилятор, а защитная решетка предотвращает попадание в вентилятор посторонних предметов.

ОБРАТНЫЙ КЛАПАН (CLAR)

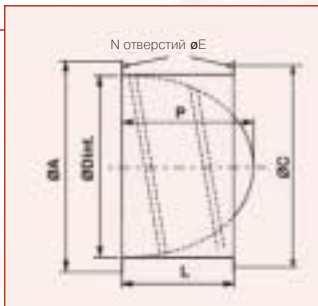
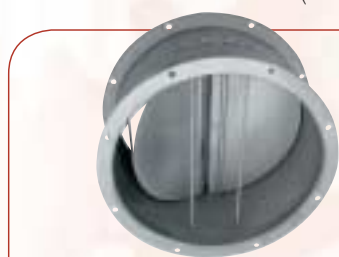

Модель	ØA	ØC	ØD	ØE	N	L	P
560	636	620	560	12	12	250	315
630	706	690	630	12	12	250	350
710	786	690	630	12	12	250	390
800	880	860	800	12	16	300	435
900	989	970	900	15	16	300	485
1000	1096	1070	1000	15	16	300	535
1250	1355	1320	1250	15	20	450	660

Обратный клапан необходимо устанавливать исключительно в горизонтальном положении. Клапан автоматически открывается под действием потока воздуха при включении вентилятора и закрывается при его выключении.

АЛЮМИНИЕВЫЕ ИНЕРЦИОННЫЕ ЖАЛЮЗИ (PER-CN)

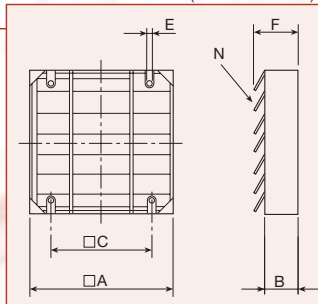
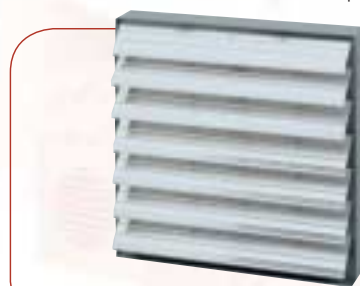



Модель	□A	B	□C	Ø E	F	N
PER-250 CN	333	40	287	8	104	6
PER-355 CN	398	40	352	8	104	7
PER-400 CN	451	40	405	8	104	8
PER-450 CN	504	40	458	8	104	9
PER-500 CN	557	40	511	8	104	10
PER-630 CN	700	50	590	10	187	5
PER-710 CN	800	50	690	10	187	6
PER-800 CN	900	50	790	10	187	7
PER-1000 CN	1100	50	990	10	187	8

Жалюзи выполнены из алюминия, каркас из стали серого цвета. Инерционные жалюзи поставляются с сеткой защиты от птиц (за исключением моделей 630, 800 и 1000).

ДОПОЛНИТЕЛЬНЫЕ ПРИНАДЛЕЖНОСТИ

ОБРАТНЫЙ КЛАПАН (CAR)

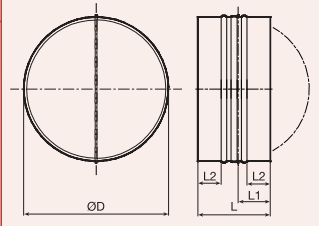
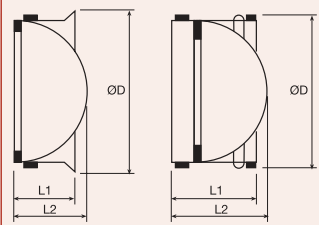
Модель	ØD	L	L1	L2
CAR-100	100	80	32	-
CAR-125	125	100	42	-
CAR-150	150	120	52	-
CAR-160	160	120	52	-
CAR-200	200	140	62	-
CAR-250	250	140	62	-
CAR-315	315	140	62	45

Модель	ØD	L1	L2
CAR-355	352	160	198
CAR-400	397	160	223

Обратный клапан препятствует обратному потоку воздуха при выключенном вентиляторе.

КРУГЛАЯ ГИБКАЯ ВСТАВКА (MSO)



Модель	Ø (мм)
MSO 125	125
MSO 160	160
MSO 200	200
MSO 250	250
MSO 315	315
MSO 355	355

Модель	Ø (мм)
MSO 400	400
MSO 450	450
MSO 500	500
MSO 560	560
MSO 630	630
MSO 710	710

Гибкая вставка MSO предназначена для систем приточной или вытяжной вентиляции.

КРУГЛАЯ ГИБКАЯ ВСТАВКА (КАА)



Модель	Ø (мм)
КАА-120	112
КАА-140	125
КАА-160	160
КАА-180	180
КАА-200	200
КАА-225	225
КАА-250	250
КАА-280	280

Модель	Ø (мм)
КАА-315	315
КАА-355	355
КАА-400	400
КАА-450	450
КАА-500	500

Круглая гибкая вставка КАА разработана специально для систем дымоудаления (огнестойкость 400°C 120 мин).